

BVL#150

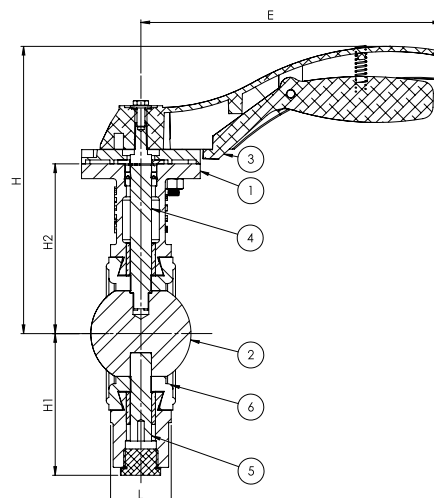
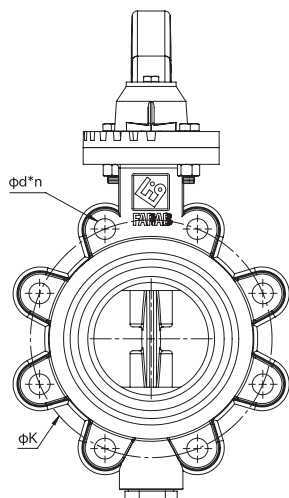

General Specification

Maximum Working Temperature 110 °C

ویژگی های محصول

ماکزیمم دمای کاری ۱۱۰ درجه سلسیوس

Standards

Design: API609-CWP

Face To Face Dimensions: API609-Category A

Machining And Drilling Of Flange: ANSI/ASME B16.5#150

Test And Inspection: EN12266-1

استاندارد

طراحی: API609-CWP

وجه تا وجه: API609-Category A

ماشین کاری و سوراخ کاری فلنج ها: ANSI/ASME B16.5#150

تست و بازرسی: EN12266-1

Applications

Water, Waste Water And HVAC

کاربرد

صنایع آب و فاضلاب، تاسیسات حرارتی-برودتی و تهویه مطبوع

NO	Part Name	Standard / Material	Spare part
1	Body	GGG40	
2	Disk	AISI 304 / AISI 316 / Aluminum Bronze	✓
3	Lever	Al Alloy LM2	✓
4	Top Stem	AISI 420	✓
5	Bottom Stem	AISI 420	✓
6	Seat	EPDM/ NBR/Silicone Rubber	✓

NPS (in)	DN (mm)	L	H	H1	H2	K	E	d*n	Weight (kg)
2"	50	43	196	73	116	120.7	218	M16*4	4.3
2 1/2"	65	46	202	80	122	139.7	218	M16*4	4.8
3"	80	46	208	102	128	152.4	218	M16*4	6.2
4"	100	52	230	113	150	190.5	218	M16*8	7.1
5"	125	56	238	116	158	215.9	248	M20*8	9.3
6"	150	56	260	146	180	241.3	248	M20*8	12
8"	200	60	290	177	210	298.5	248	M20*8	19.6